

COSATTO

BABY STUFF WITH PERSONALITY!

YO! INSTRUCTIONS

E Instrucciones para la silla de paseo Yo!



E Garantía de 4 años válida sólo en Reino Unido e Irlanda

8

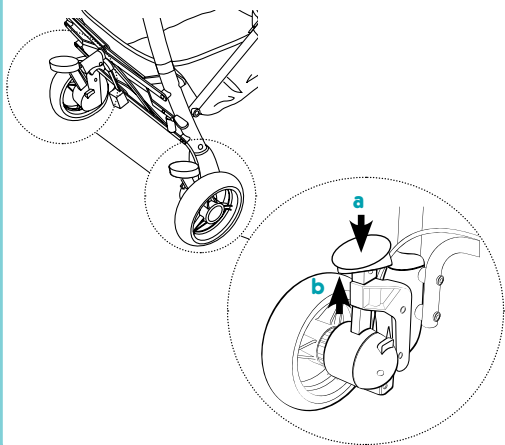

9

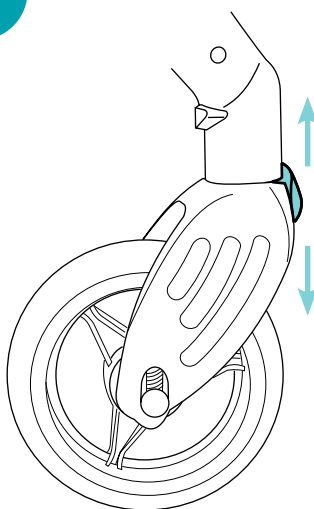

10

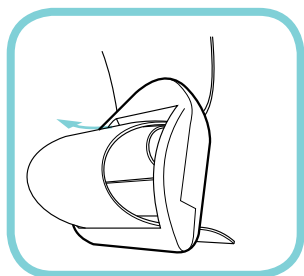
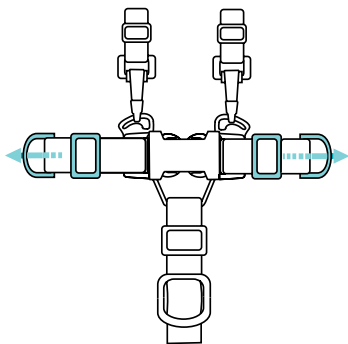
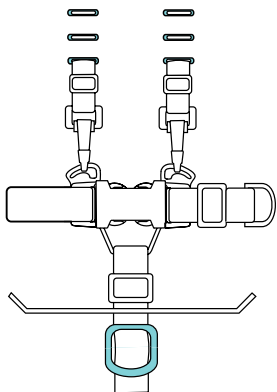
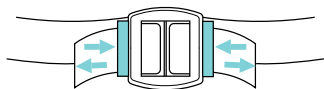
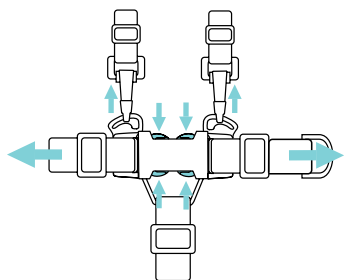

11

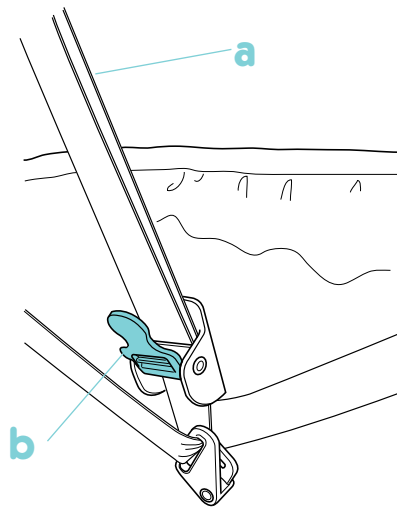

12

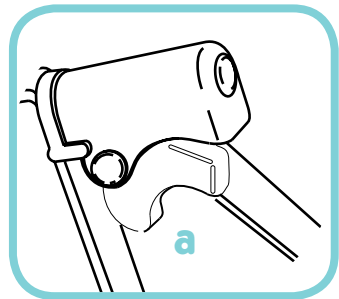
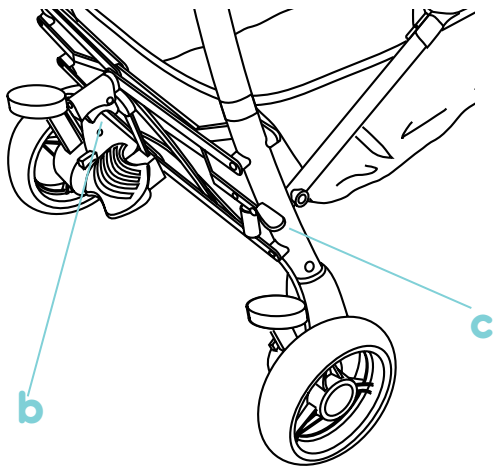

1

1

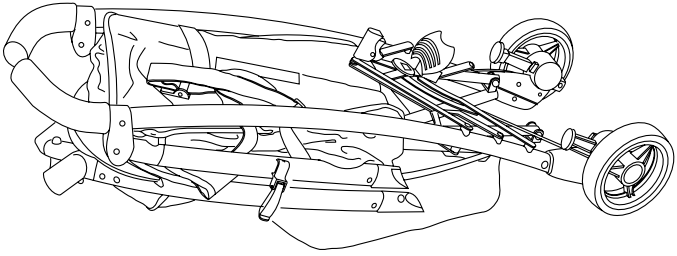

2

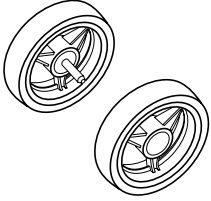

3



4

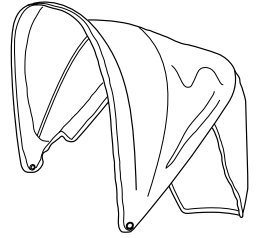

5

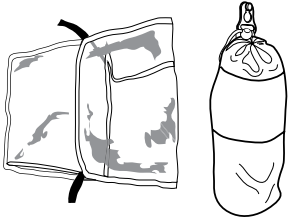

6



7

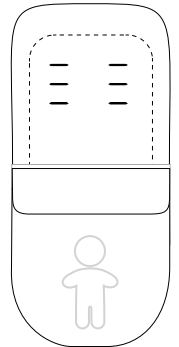

2

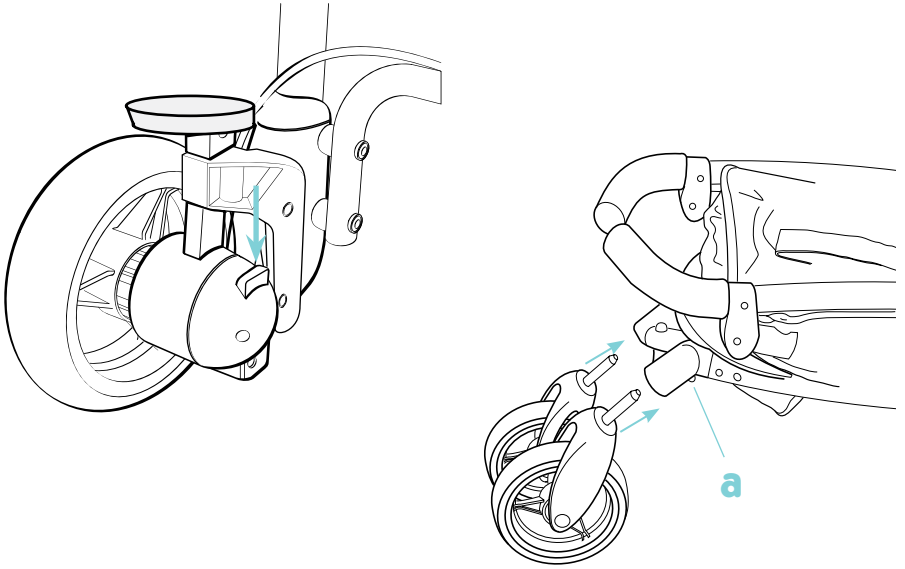

3

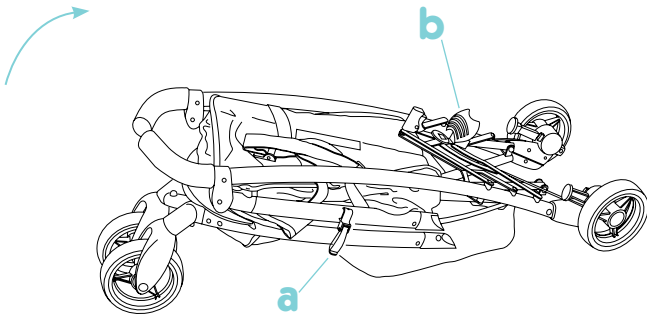

4

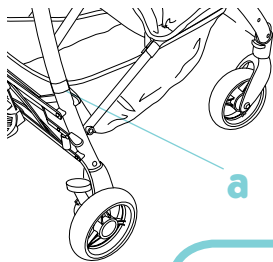

5

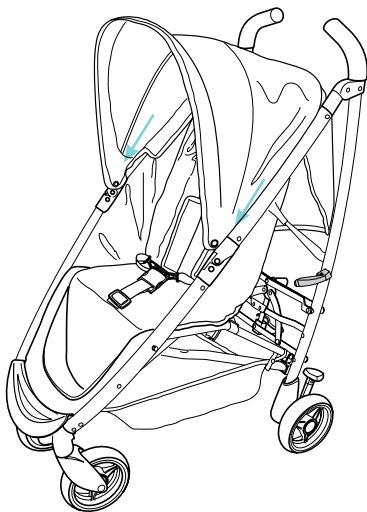

6

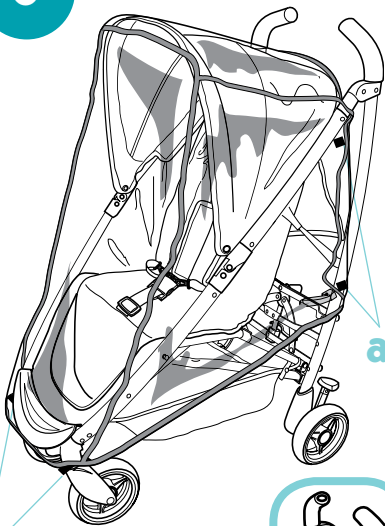

7

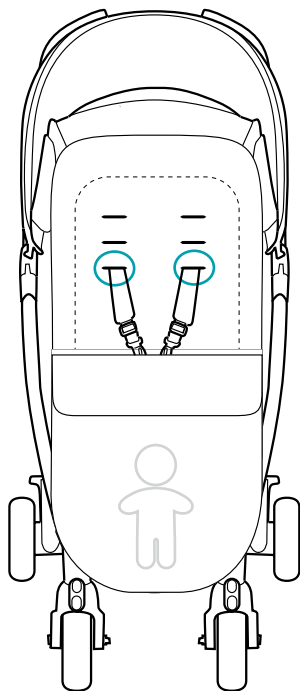



IMPORTANT: READ THESE INSTRUCTIONS CAREFULLY BEFORE USE AND KEEP THEM FOR FUTURE REFERENCE. YOUR CHILD'S SAFETY MAY BE AFFECTED IF YOU DO NOT FOLLOW THESE INSTRUCTIONS

user guide

Thank you for choosing a Cosatto product. Please take a little time to read the important safety notes detailed below. This will ensure many years of happy, safe use.

safety: take note

WARNING: A CHILDS SAFETY IS YOUR RESPONSIBILITY

- This vehicle is intended for children from birth up to a maximum user weight of 15kg.
- **WARNING:** It may be dangerous to leave your child unattended.
- **WARNING:** Use a harness as soon as your child can sit unaided.
- **WARNING:** Any load attached to the handle affects the stability of the pushchair.
- **WARNING:** This product is not suitable for running or skating.
- Children should be harnessed in at all times and never left unattended. The child should be clear of moving parts while making adjustments. This vehicle requires regular maintenance by the user.
- Do not use replacement parts or accessories other than those approved by Cosatto as they may render the pushchair unsafe.
- Overloading, incorrect folding, and the use of non-approved accessories or spare parts may damage or break this pushchair and could render the product unsafe. Read the instructions.
- Do not overload this pushchair with additional children, goods or accessories. Bags and other items must not be hung from the handle. A basket is provided for the carriage of 3kg (6.6lb.) of goods, evenly distributed.
- Never leave raincovers on indoors, in a hot atmosphere or near a heat source as the baby could overheat.
- Ensure all users are familiar with the products operation. It should always open and fold easy. If it does not, do not force the mechanism - stop and read the instructions.
- Do not use your pushchair in a manner for which it is not designed.
- Ensure your child wears a correctly fitted and adjusted harness at all times. D-rings are provided on the existing harness for the attachment of a separate safety harness approved to BS 6684 or BS EN 13210 should this be required.
- Do not allow your child to climb unassisted into, play with or hang onto your pushchair.
- Never leave your child unattended, even for the shortest time.
- Always apply the brakes when the pushchair is stationary. Hold on to your pushchair when close to moving road vehicles or trains. Even with the brake on the draught from the vehicle may move the pushchair.
- Exercise caution when mounting or dismounting a kerb. Remove your child and fold the pushchair when ascending or descending stairs or escalators.
- Ensure the folded pushchair is stored away from children so that it does not fall and cause injury.
- Do not use replacement parts or accessories, e.g. child seats, bags, hooks, trays, raincovers etc. other than those approved by Cosatto, they may render the pushchair unsafe.
- Never carry a second child on your pushchair.
- Do not use the raincover unless the pushchair is fitted with a hood or sun canopy.

1 list of parts

Your pushchair is supplied in one carton and contains:

- | | | | |
|----|-----------------------------|----|-----------------|
| 1. | Pushchair (basket attached) | 4. | Hood |
| 2. | Rear wheels x 2 | 5. | Raincover + Bag |
| 3. | Front Wheel x 2 | 6. | Shoulder pads |
| | | 7. | Footmuff |

2 attaching the wheels

To attach the rear wheels, push in the small button on the wheel housing and insert the wheel stem into the wheel housing until it clicks in place and release the button. Check the wheel is securely attached then repeat the above process on the opposite side. To remove the wheels push in the small button on the wheel housing and detach the wheel.

Attach the front wheels by pushing the wheel stem into the wheel housing till it locks in place. Check the wheel is securely attached then repeat the above process for the remaining wheel. To remove the wheels push in the release button on the wheel housing and detach the wheel.
a - Release button

3 opening the buggy

To open the buggy, first release the folding lock (a) then pull up on the handles pushing down on the foot pedal (a) as you do until the buggy is fully erect.

WARNING: Ensure that all locking devices are engaged before use.

4 attaching the basket

Your shopping basket comes partially attached and only needs the final attachment making at the front of the buggy. Wrap the strap of the basket around the buggy crossbar so that it is located between the small stud and the wheel and secure with the press stud. Maximum load 3kg (6.6lb).
a - Press stud

5 fitting the hood

To attach the hood, slide the hood ends on to the two brackets located on the inside, either side of the chassis. Finally secure the Velcro[®] tabs either side of the hood to the seat unit.

To remove release the Velcro[®] and slide the hood back off the two brackets.

6 fitting the raincover

Fit the rain cover over the seat and hood as shown, securing the raincover by inserting the straps through the "D" rings located above the wheel as shown. Release if your child kicks the rain cover, otherwise the rain cover may tear. Secure the back and sides using the Velcro[®] tabs.

WARNING! Ensure adequate ventilation at all times and remove the rain cover whenever indoors or in a warm environment.

7 using the footmuff

To fit the footmuff unfasten the harness and pass harness and 'D' rings through slots on the back of the footmuff. To remove the footmuff reverse the above procedure.

8 using the brakes

To apply: Press down on the pedal on either of the rear wheels.

Check the brakes have engaged by trying to push and pull the stroller.

To release: Pull up on the pedal on either of the rear wheels.

a = On b = Off

9 using the swivel wheels

To lock the front wheels and prevent any swivelling, push up on the lock as shown and push the buggy forwards until the wheels lock. To unlock the front wheels and allow swivelling, push down on the lock.

10 using the harness

A five point harness is provided to restrain your child. To fasten the harness push clips into buckle. To unfasten push clips in and remove from buckle.

Sliding adjusters are fitted on the waist strap and should be carefully adjusted so the harness fits your child comfortably. To adjust to the smallest size you will need to thread the adjusters through the "D" ring.

'D' rings are fitted at the end of each waist strap should you wish to attach a separate harness complying to BS 6684.

To adjust the shoulder strap height remove the webbing from the adjuster at the rear of the seat and reposition the shoulder straps as required. To reduce the length of the shoulder strap make a larger adjustment at the back and then tighten as required using the smaller adjusters on the webbing.

The crotch strap can also be adjusted by making a larger adjustment on the underside of the seat and additional smaller adjustments as required using the adjuster on the crotch strap.

WARNING: Always use the crotch strap in combination with the waist belt

11 adjusting the seat

To lower the seat back, release the locking mechanism and let the seat fall back to the position desired, once in position lock the locking mechanism.

To raise the seat, release the locking mechanism then pull on the strap raising the seat, once in position lock the locking mechanism. a - Strap b - Locking mechanism

WARNING: If adjusting whilst a child is seated in the chair be sure you support the seat back whilst making any adjustment to the recline.

12 folding the buggy

Before folding always remove the raincover, placing it in the basket and fold the hood completely back. To fold your pushchair, squeeze the trigger (a) on the primary lock (b). With the trigger still depressed lift upwards. Release the secondary lock (c) as shown by pushing down with your foot. Push the handles forward, until the pushchair is folded in half. Always lock the pushchair whilst in the folded position with the locking catch (a)

There is a carry handle, which can be found on the side of your pushchair, for transportation.

care

Your pushchair has been designed to meet safety standards and with correct use and maintenance will give many years of trouble free performance.

The chassis is strong but will weaken should the back wheel be bumped down stairs or kerbs.

Continual impact will cause damage.

If your child wears hard shoes these might damage the soft fabric.

Storing a damp pushchair will encourage mildew to form.

After exposure to damp conditions, dry off with a soft cloth, open fully and allow to dry thoroughly before storing.

Store your pushchair in a dry, safe place.

Do not leave the pushchair in sunlight for prolonged periods - some fabrics may fade.

maintenance

This pushchair requires regular maintenance by the user.

Cosatto products are designed to operate with minimum maintenance, however regular lubrication of moving parts will extend the life of your pushchair and make opening and folding easier.

Should parts of your stroller become stiff or difficult to operate, apply a light application of a spray lubricant e.g. silicone. Do not use oil or grease.

Regularly inspect the locking devices, brakes, wheels, harness assembly, catches, seat adjusters, joints and fixtures to ensure they are secure and in full working order.

These should be free to move at all times.

Brakes and wheels are subject to wear and should be replaced if necessary.

Your pushchair should be serviced and reconditioned before using it for a second baby, or within 18 months, whichever is the sooner.

cleaning

The hood may be cleaned by sponging lightly using warm water and a mild detergent.

Plastic and metal parts may be sponged clean with warm water and a mild detergent.

Never clean with abrasive, ammonia based, bleach based or spirit type cleaners..

replacement parts

The replacement parts listed below are available for your product. In the event that you require any of these parts, please contact your local store or contact us at spares@cosatto.com

Front wheel

Rear wheel

Basket

Raincover

Hood

5 Point removable harness

Seat unit

Chest pads

Foam handles



IMPORTANTE: LEA DETENIDAMENTE LAS INSTRUCCIONES ANTES DE UTILIZAR EL PRODUCTO Y GUÁRDENLAS PARA FUTURAS CONSULTAS. SI NO SIGUE LAS INSTRUCCIONES PODRÍA PONER EN PELIGRO LA SEGURIDAD DEL NIÑO.

guía de usuario

Gracias por elegir un producto Cosatto. Dedique unos minutos a leer las importantes notas de seguridad que se detallan a continuación. Esto le garantizará la utilización segura y satisfactoria durante años.

seguridad: tenga en cuenta

ADVERTENCIA: LA SEGURIDAD DEL NIÑO ES RESPONSABILIDAD SUYA

- Este vehículo está destinado a niños recién nacidos y hasta un peso máximo de 15 kg.
- **ADVERTENCIA:** puede ser peligroso dejar a su hijo sin vigilancia.
- **ADVERTENCIA:** utilice un arnés tan pronto como el niño pueda sentarse sin ayuda.
- **ADVERTENCIA:** este producto no es adecuado para correr o esquiar.
- **ADVERTENCIA:** este producto no es adecuado para correr o esquiar.
- **ADVERTENCIA:** no añada un colchón con un grosor superior a 30 mm.
- Los niños deben llevar siempre puesto el arnés y estar siempre bajo supervisión. El niño debería poder moverse libremente mientras se hacen los ajustes. Este vehículo requiere mantenimiento regular por parte del usuario.
- No utilice repuestos o accesorios no oficiales (de Cosatto), ya que podrían restarle seguridad al carrito.
- La sobrecarga, el plegado incorrecto y el uso de accesorios no oficiales o de repuestos podría dañar o romper el carrito y restarle seguridad al producto. Lea las instrucciones.
- No sobrecargue el carrito con demasiados pasajeros, bultos o accesorios. Las bolsas y similares no deben colgar del manillar. Se incluye una cesta para un transporte máximo de 3 kg, con los bultos distribuidos uniformemente.
- Retire la cubierta antilluvia en interiores, con temperaturas altas o cerca de una fuente de calor, ya que el niño podría sufrir un aumento drástico de temperatura.
- Asegúrese de que todos los usuarios están familiarizados con el funcionamiento del producto. Siempre debe poder abrirse y plegarse fácilmente. Si no es así, no fuerce el mecanismo. Pare y lea las instrucciones
- No utilice el carrito para fines distintos a los que fue diseñado.
- Asegúrese de que el niño lleva correctamente colocado y ajustado el arnés en todo momento. Las anillas en forma de D sirven para acoplar a este arnés otro adicional y de seguridad que cumpla con las certificaciones BS 6684 o BS EN 13210, en caso de que éste sea necesario.
- No deje que el niño suba sin ayuda, juegue o se cuelgue del carrito.
- Nunca deje al niño sin supervisión aunque sea por poco tiempo.
- Aplique los frenos sólo con el carrito detenido. Péguese al carrito en la proximidad de coches o trenes en movimiento. Incluso con el freno puesto, el viento de un vehículo al pasar podría mover el carrito.
- Preste atención al subir y bajar los bordillos. Levante al niño y pliegue el carrito al subir o bajar escalones o al utilizar escaleras mecánicas.
- Asegúrese de mantener, una vez plegado, el carrito fuera del alcance de los niños, pues se podría caer y provocar lesiones.
- No utilice repuestos o accesorios, como asientos infantiles, bolsas, ganchos, bandejas, cubiertas antilluvia, etc. que no sean oficiales (de Cosatto), ya que podrían restarle seguridad al carrito.
- No lleve un segundo niño en el carrito.
- No utilice la cubierta antilluvia a menos que el carrito disponga de una capota o un toldo parasol.

1 lista de partes

Su silla viene suministrada en una caja y contiene:

- | | | | |
|----|---------------------------------|----|-----------------------------|
| 1. | Silla de paseo (cesta incluida) | 4. | Coperta |
| 2. | Rueda trasera x 2 | 5. | Cubierta antilluvia + Bolsa |
| 3. | Rueda delantera x 2 | 6. | Almohadillas para hombros |
| | | 7. | Saco |

2 montar las ruedas

Para montar las ruedas traseras, pulse el pequeño botón situado en el alojamiento de la rueda, inserte el vástago de la rueda en el alojamiento de rueda hasta que encaje en su sitio y suelte el botón. Compruebe que la rueda está bien sujeta y, a continuación, repita el proceso anterior en el lado opuesto. Para sacar las ruedas, pulse el pequeño botón situado en el alojamiento de la rueda y desmonte la rueda. Monte las ruedas delanteras empujando el vástago de la rueda en el alojamiento de la rueda hasta que encaje en su sitio. Compruebe que la rueda está bien sujeta y, a continuación, repita el proceso anterior para la otra rueda. Para sacar las ruedas, pulse el botón de desbloqueo situado en el alojamiento de la rueda y desmonte la rueda. A - Botón disparador

3 abrir el cochecito

Para abrir el cochecito, primero libere el bloqueo de plegado (A) y, a continuación, levante las asas pisando el pedal (B) hasta que el cochecito se abra del todo.

ADVERTENCIA: antes del uso, compruebe que todos los dispositivos de bloqueo están colocados.

4 colocar la cesta

La cesta de la compra viene parcialmente montada y sólo es necesario realizar un último ajuste en la parte delantera del cochecito. Pase la correa de la cesta alrededor de la barra del cochecito de modo que se sitúe entre el pequeño botón y la rueda y fije con el botón de presión. Carga máxima 3 kg. A - Automático

5 montaje de la capota

Para acoplar la capota deslice los extremos de la capota hacia los dos soportes del interior, a cada lado del chasis. Finalmente, asegura las lengüetas de Velcro® de cada lado de la capota a la unidad del asiento. Para quitar, suelte las lengüetas de Velcro® y deslice la capota hacia atrás, sacándola de los dos soportes

6 montaje de la cubierta antilluvia

Activar

Presione el pedal en cualquiera de las ruedas traseras.

Compruebe que los frenos funcionan correctamente empujando y tirado del carrito.

Liberar

Tire del pedal hacia arriba en cualquiera de las ruedas traseras.

Nota: Si los frenos se vuelven rígidos a la hora de aplicarlos o liberarlos, limpie cualquier suciedad de las molduras de plástico con agua jabonosa tibia, séquelas completamente y aplique un poco de lubricante de silicona.

7 usando el saco

Para fijar el saco, desabroche el arnés y páselo y los anillos "D" a través de las ranuras en la parte trasera del saco. Para quitar el saco, invierta el proceso anterior.

8 usar los frenos

Para aplicar: Presione en el pedal en cualquiera de las ruedas traseras. Verifique los frenos han comprometido tratando de empujar y tirar el cochecito. Para soltar: Arránquese en el pedal en cualquiera de las ruedas traseras. a = En b = Lejos

9 usar las ruedas giratorias

Para bloquear las ruedas delanteras y evitar cualquier giro, levante el bloqueo como se muestra y empuje el cochecito hacia delante hasta que las ruedas se bloqueen. Para desbloquear las ruedas delanteras y permitir el giro, presione el bloqueo.

10 usando el arnés

Dispone de un arnés de cinco puntos para sujetar a su hijo. Para abrochar el arnés, inserte las bridas en la hebilla. Para desabrochar, presione las bridas y extraígalas de la hebilla.

Se incluyen adaptadores deslizantes en la correa de cintura y deben ajustarse cuidadosamente para que el arnés se adapte cómodamente a su hijo. Para ajustar el tamaño más pequeño, deberá pasar los adaptadores por el anillo en "D".

Los anillos en "D" se sitúan en el extremo de cada correa para la cintura por si quiere añadir otro arnés conforme a BS 6684.

Para ajustar la altura de la correa para el hombro, retire el amarre del adaptador situado en la parte trasera del asiento y vuelva a colocar las correas para el hombro como sea necesario. Para reducir la longitud de la correa para el hombro, realice un ajuste mayor en la parte trasera y, a continuación, apriete como se requiera utilizando los adaptadores más pequeños del amarre.

La correa de la entrepierna también puede ajustarse realizando un ajuste mayor debajo del asiento y ajustes adicionales menores, según se requiera, utilizando el adaptador de la correa de la entrepierna.

ADVERTENCIA: utilice siempre la correa de la entrepierna junto con la correa para la cintura.

11 ajustar el asiento

Para bajar el respaldo del asiento, libere el mecanismo de bloqueo y coloque el respaldo del asiento en la posición deseada. A continuación, bloquee el mecanismo de bloqueo. Para subir el asiento, libere el mecanismo de bloqueo y, a continuación, tire de la correa levantando el asiento. Una vez en posición, bloquee el mecanismo de bloqueo.

ADVERTENCIA: sujete bien el respaldo del asiento si realiza el ajuste mientras hay un niño sentado en la silla. A - Correa B - Mecanismo de fijación

12 plegar el cochecito

Antes de plegarlo, siempre debe retirar la cubierta para la lluvia, colocarla en la cesta y plegar la capota completamente hacia atrás. Para plegar la silla, apriete el gatillo (A) del bloqueo principal. Con el gatillo todavía apretado, empuje hacia arriba. Suelte el bloqueo secundario (B) como se muestra apretando con el pie. Tire las asas hacia delante hasta que la silla se pliegue por la mitad. Bloquee siempre la silla cuando está en posición plegada con el bloqueo de plegado.

cuidado

Este carrito ha sido diseñado para cumplir los estándares de seguridad y con una utilización y mantenimiento adecuados puede dar un rendimiento excelente durante años.

El armazón es resistente pero se debilitará si la rueda trasera se golpea contra las escaleras o el bordillo. Los impactos continuos causan daños.

Los impactos continuos causan daños.

Si el niño lleva zapatos duros, puede dañar el tejido blando.

Si guarda el carrito cuando está húmedo, puede aparecer moho.

Si ha sido expuesto a condiciones de humedad, séquelo con un paño seco, ábralo completamente y séquelo todo antes de guardarlo.

Guarde el carrito en un lugar seco y seguro.

No exponga el carrito a la luz solar durante largos períodos, algunos tejidos pueden desteñirse.

mantenimiento

Este carrito requiere mantenimiento regular por parte del usuario.

Los productos Cosatto están diseñados para funcionar con el mínimo mantenimiento, sin embargo, la lubricación regular de las partes móviles prolongará la vida del carrito y facilitará la abertura y el plegado.

Si alguna parte del carrito se volviera rígida o difícil de manejar, aplique una pequeña cantidad de spray lubricante, por ejemplo, silicona. No utilice aceite o grasa.

Inspeccione regularmente los dispositivos de bloqueo, los frenos, las ruedas, el arnés, los cierres, los ajustes del asiento, las juntas y las fijaciones para asegurarse de que son seguros y funcionan correctamente.

Deben poder moverse libremente en todo momento.

Los frenos y las ruedas están sometidas al desgaste y deben reemplazarse si es necesario.

El carrito debe ser revisado y reacondicionado antes de que sea utilizado con otro bebé, o al cabo de 18 meses, lo que suceda antes.

limpieza

La capota puede limpiarse frotando suavemente con una esponja, agua tibia y un detergente suave.

Las piezas de metal y plástico pueden limpiarse con una esponja, agua caliente y un detergente suave.

Nunca limpie con productos de limpieza abrasivos, con alcohol, lejía o amoníaco.

piezas de recambio

Para su producto están disponibles las siguientes piezas de recambio. En el caso de que necesitara alguna de estas piezas, póngase en contacto con su distribuidor local o con nosotros a través de spares@cosatto.com

Rueda delantera

Rueda trasera

Cesta

Cubierta antilluvia

Capota

Arnés de 5 puntos extraíble

Asiento

Cinturones acolchados

Manillar de espuma

YOU'LL *Love* THE YO! STROLLER BECAUSE IT HAS:

1. Super lightweight frame with carry handle
2. Compact umbrella fold with autolock
3. Multiple recline positions
4. Lockable swivel front wheels
5. Cosy toes with zip-off liner
6. Raincover included
7. Spacious storage basket
8. **FREE** 4 year guarantee* (UK & Ireland only)
*When registered within 28 days of purchase.

- Weight: 8kg
 - Folded Size: H:35cm L:112cm W:35cm
 - Suitable from birth
-

COSATTO

Cosatto Ltd, Bentinck Mill, Bentinck Street, Farnworth, Bolton, Lancashire, BL4 7EP
Tel: +44(O)870 050 5900 www.cosatto.com

For up to date information and manuals for all cosatto products visit www.cosatto.com